

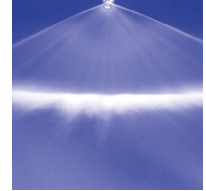

Polierte Zungendüsen Baureihen 600.507/600.516



Ausfahrbare Zungendüse. Ein möglichst unauffälliges Erscheinungsbild bei gleichzeitig hoher Funktionalität wird durch die ausfahrbare Zungendüse gewährleistet. Durch die rückseitige Montage stören keine hervorstehenden Bauteile das Erscheinungsbild bzw. schränken den Sichtbereich ein.

Anwendung:

Scheibenreinigung, vorzugsweise im Yachtbau. Abreinigung schlecht oder nur schwer zugänglicher Oberflächen durch rückwärtsgerichtetes Strahlbild.

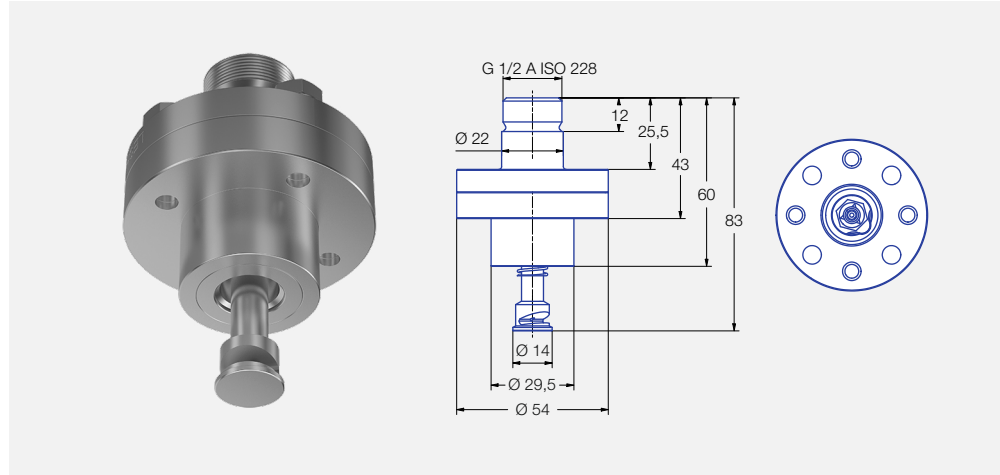

Strahlwinkel	Bestell-Nr.	Mat.-Nr.	V [l/min]
	Type	17	p [bar]
		Edelstahl 1.4571	5 bar
140°	600.507	○	3,15

Weitere Werkstoffe auf Anfrage

Die hohen Anforderungen an Ästhetik speziell im Yachtbau werden durch das hochwertige Erscheinungsbild erfüllt. Störende Schlüsselflächen und Kanten sind im Hinblick auf eine perfekte Optik eliminiert. Die Verstopfungsunempfindlichkeit sowie der breite Strahlwinkel gepaart mit einem kräftigen intensiven Strahl ermöglichen die Besprühung großer Scheibenflächen.

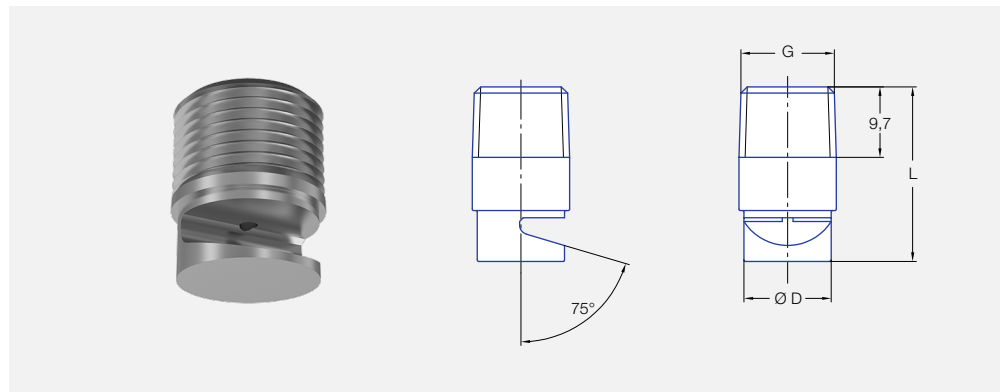

Strahlwinkel	Bestell-Nr.	Mat.-Nr.	V [l/min]	Länge [mm]	Durchmesser [mm]	Gewinde
	Type	17	p [bar]	L	D	G
		Edelstahl 1.4571	2 bar			
140°	600.516.17.10.00.0	○	2,50	16,00	12	G 1/4
	600.516.17.11.00.0	○	3,15	16,00	12	G 1/4
	600.516.17.12.00.0	○	2,00	16,00	12	G 1/4
	600.516.17.21.00.0	○	3,15	24,00	12	G 1/4
	600.516.17.22.00.0	○	2,00	24,00	12	G 1/4
	600.516.17.24.00.0	○	8,00	24,00	12	G 1/4
	600.516.17.25.00.0	○	10,00	24,00	12	G 1/4
	600.516.17.26.00.0	○	5,00	24,00	12	G 1/4

Alle Volumenströme und Strahlwinkel gemäß Seite 48 auf Anfrage möglich
Weitere Werkstoffe auf Anfrage

